

**G·WEIKE**<sup>®</sup>

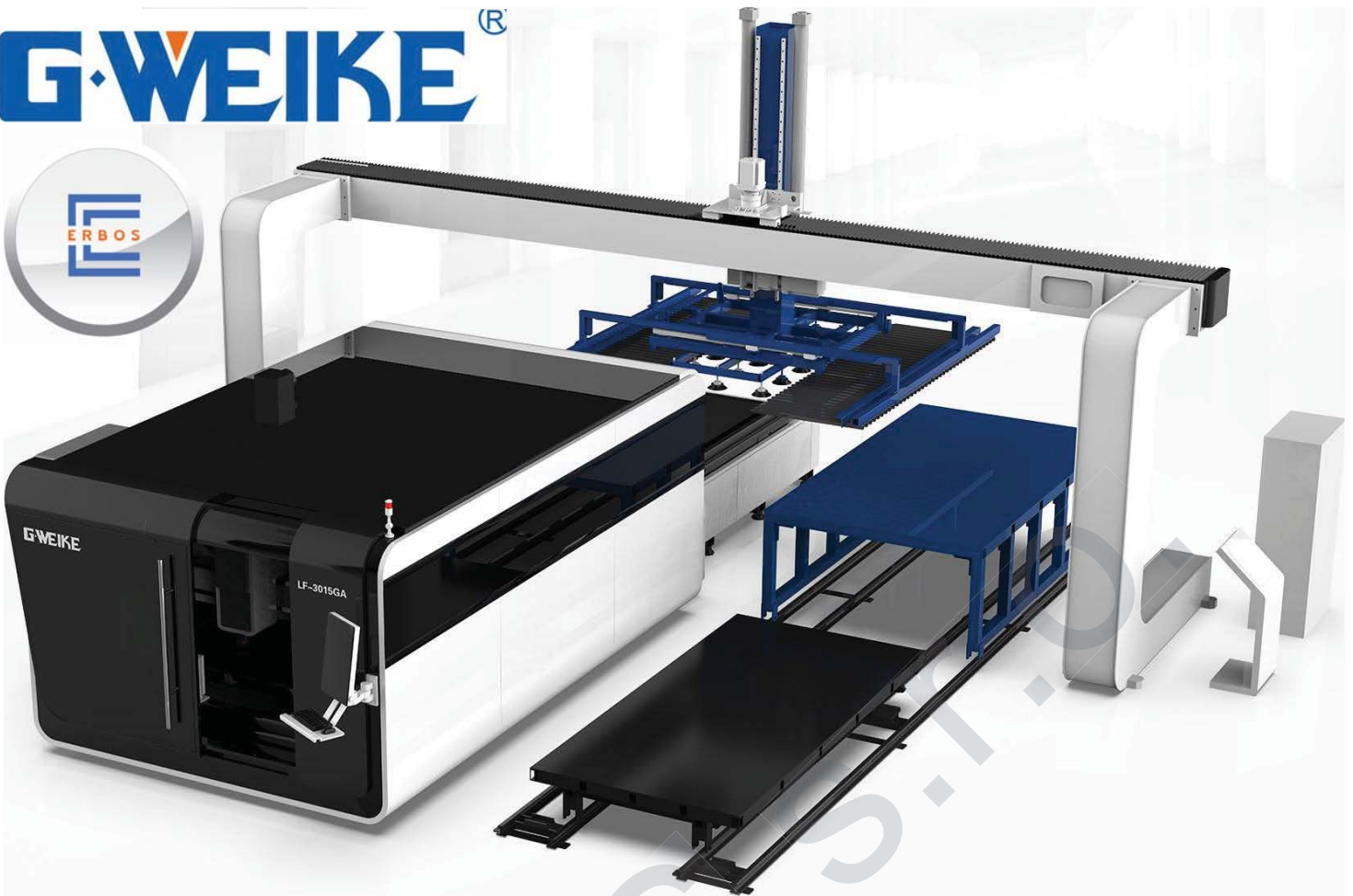

# LF 3015 GAL

# LF 3015 GALW

OFICIÁLNY PREDAJCA ZNAČKY G-WEIKE PRE SLOVENSKÚ REPUBLIKU



LASER CUTTING



CO2 CUT&ENGRAVE



LASER WELDING

# LF3015GAL

LF3015GAL Automatický systém nakladania a vykladania

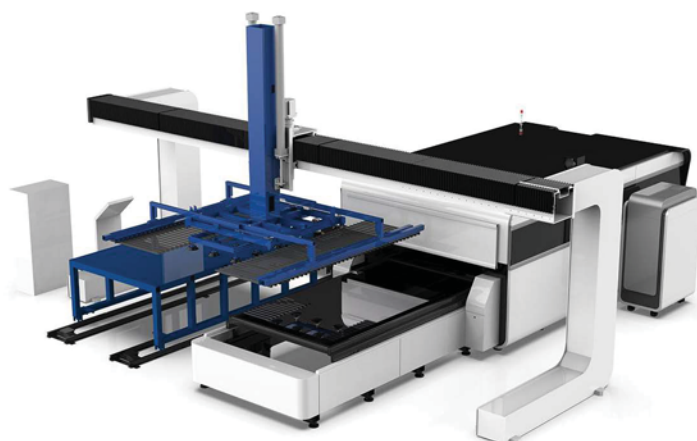
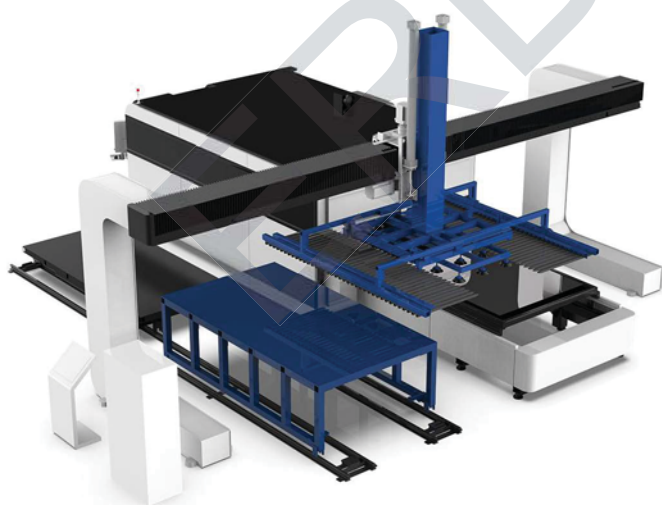
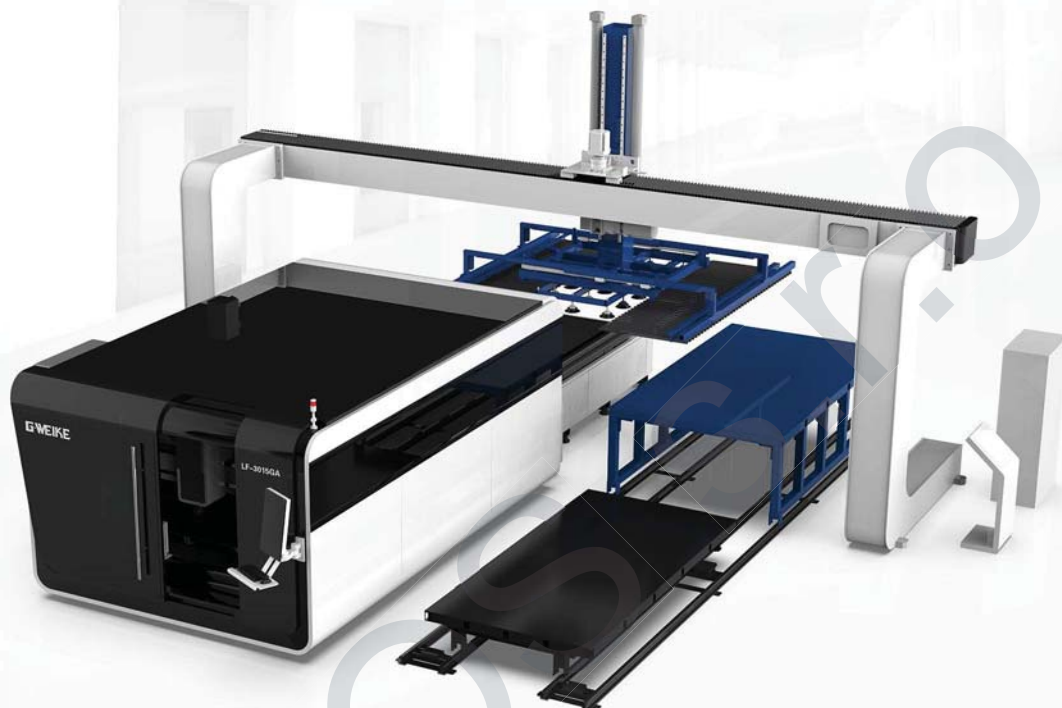

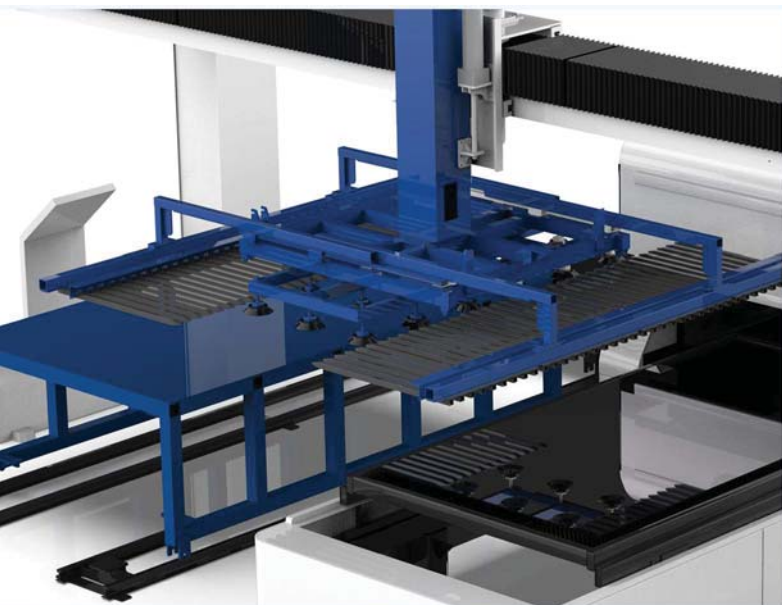

## Automatické nakladanie a vykladanie

Plne automatické nakladanie a vykladanie, nakládka hotových výrobkov a nakládka nového materiálu do 70 sekúnd, šetria pracovné sily a zvyšujú efektívnosť výroby.



## Portálová konštrukcia

Portálová konštrukcia s automatickým nakladaním a vykladaním, vysoká stabilita, vysoký bezpečnostný faktor, ľahká inštalácia, s certifikáciou CE.



## SMC pneumatické komponenty

Vákuové prísavky SMC, s dlhou životnosťou, medzinárodná značka, vysoká citlivosť pôsobenia bezpečnostného faktora, dobrý efekt merania hrúbky materiálu.

## LF3015GAL

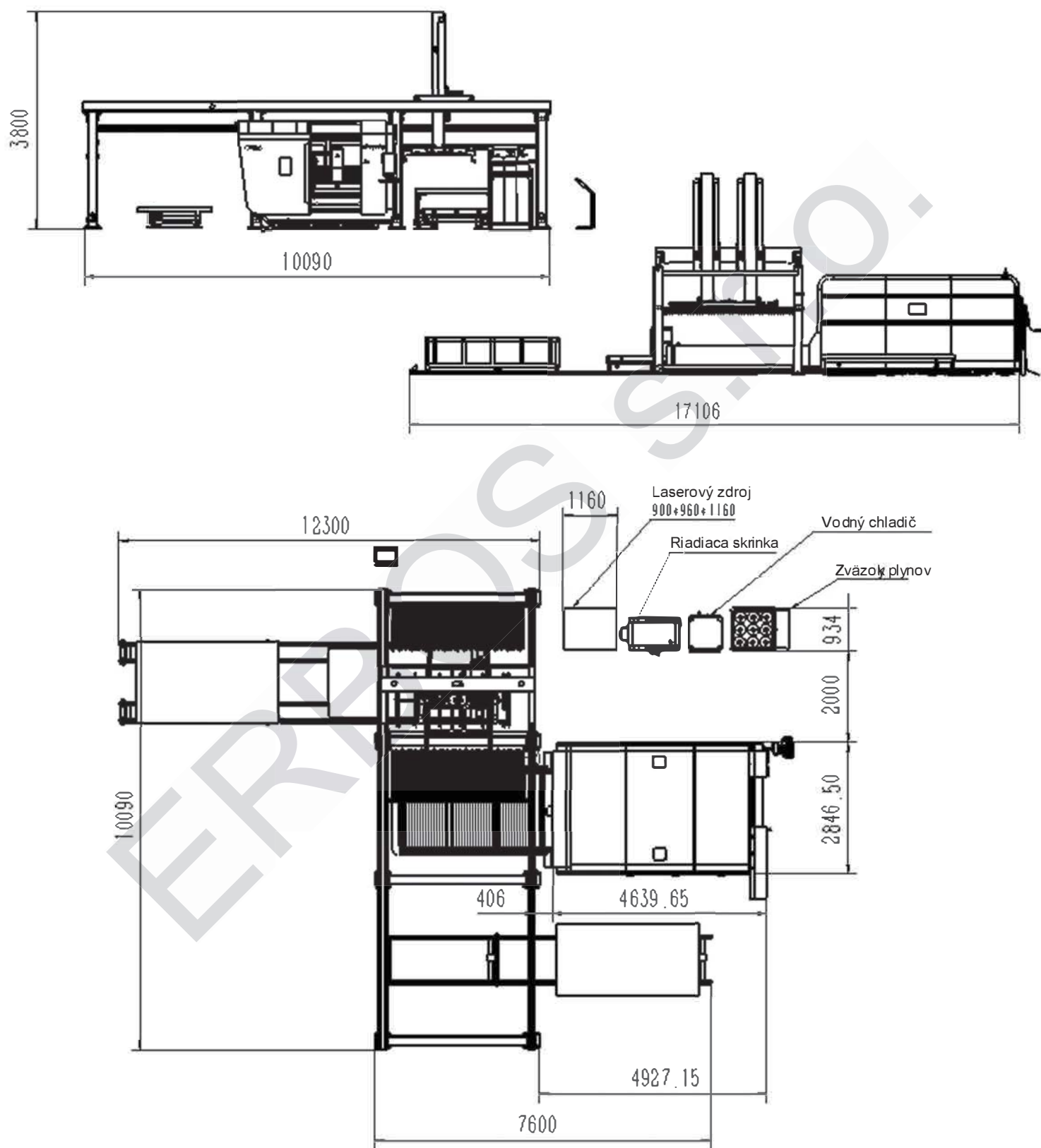

# TECHNICKÉ PARAMETRE

Model	LF3015GAL
Max. pracovná plocha	1500×3000mm
X-os	1500mm
Y-os	3000mm
Z-os	300mm
X / Y os presnosť polohovania	±0.03mm
X / Y os opakovaná presnosť	±0.02mm
X / Y os max.presuvová rýchlosť	120m/min
X / Y os max.rezacia rýchlosť	60m/min
X / Y max. akcelerácia	1.5G
Typ prevodoviek	Dvojitý pohon
Y-os výkon motorov	1.8KW*2
Čas výmeny pracovných stolov	15-17s
Šírka vodiacej lišty	35mm
Zaťaženie pracovnej plošiny	1000kg
Ochrana pred laserom	ÁNO
Typ mazania	automatické
Výkon lasera	1000-6000w
Rozmery(dĺžka*šírka*výška)	8850*2850*2310mm3
Váha	6600kg

**ERBOS s.r.o.**

📍 Horná Trnavská 432/105, 010 01 Žilina  
Slovenská republika

🌐 [www.gwklasery.sk](http://www.gwklasery.sk)

☎ +421 944 093 833

## Technické parametre automatického podávacieho zariadenia

Hrúbka nakladacieho a vykladacieho materiálu	mm	1-8	
Maximálny rozmer plechu	mm	3000X1500	
Min. rozmer plechu mm 1000×1000	mm	1000X1000	
Maximálna hmotnosť obrobku	kg	300	
Celkový výkon motora	kw	8	
Prívodný tlak	Mpa	0.55	
Rozmery zariadenia	Ďĺžka	mm	9000
	Šírka	mm	7000
	Výška	mm	4200

## LF3015GAL Hlavná špecifikácia

Č.	Názov	Mn.	Značka
1	Laserový zdroj	1 set	IPG
2	Laserová hlava	1 set	Raytools - automatická fokusácia
3	Konštrukcia stroja	1 set	GWEIKE
4	Prevody a ozubenia	1 set	Taiwan Apex/YYC
5	Reduktor	1 set	France Motovario
6	Motory na X, Y osi	1 set	Japan Yaskawa
7	Motor na Z osi	1 set	Japan Panasonic
8	Výfukový systém	1 set	GWEIKE
9	Vodiace vedenia	1 set	HIWIN
10	Electronické komponenty	1 set	France Schneider
11	Pneumatické komponenty	1 set	Japan SMC
12	Kontrolný systém	1 set	Cypcut
13	Vodný chladič	1 set	Tongfei/S&A Vodný chladič
14	Riadiaca skrinka	1 unit	GWEIKE
15	3-tia generácia portálu	1 unit	GWEIKE
16	Aut. kontrola sledovania výšky	1 unit	Cypcut
17	Aut. mazanie	1 set	GWEIKE
18	Priemyselný počítač	1 set	HP
19	Všetky ochranné krycie prvky	1 set	GWEIKE
20	Výmené stoly	1set	GWEIKE

## Konfigurácia automatického podávacieho zariadenia

1	<b>Motor</b>		Taiwan Delta
2	<b>Reduktor</b>	 	Japan Shimpo
3	<b>Vedenia</b>		Taiwan PMI
4	<b>Ochr.vedenia energií</b>		Mammut
5	<b>Pneumatické komponenty</b>	 	Japan SMC 亚德客
6	<b>Electrické komponenty</b>		French Schneider
7	<b>Ovládacie káble</b>		German LAAP Group
8	<b>Controlný systém</b>		Taiwan Delta



## Inteligentný automatický sklad materiálu



### Technické Parametere

Maximálne zaťaženie jednej sekcie/stohu	3Tony
Počet plechov	8
Max. reumer plechu	3000*1500mm
Max. hrúbka plechu	120mm
Max. hrúbka jedného plechu	12mm
Min. hrúbka jedného plechu	1mm
Max. váha jedného plechu	500kg
Hmostnosť	6000kg
Výška	4670mm

**ERBOS s.r.o.**

📍 Horná Trnavská 432/105, 010 01 Žilina  
Slovenská republika

🌐 [www.gwklasery.sk](http://www.gwklasery.sk)

☎ +421 944 093 833

## IPG Laserový zdroj 1000W-6000W

- Vyššia účinnosť elektrooptickej premeny
- Vynikajúca spoľahlivosť a modularita
- Ľahká údržba a nízke prestoje
- Funkcia proti vysokému odrazu



## Laserová hlava RAYTOOLS

- Automatická fokusácia
- Vysoká presnosť
- Dlhá životnosť
- Kalibrácia a zaostrenie šošoviek a lepšia ochrana trysiek

## France REDUKCIA MOTORA

- Stabilná prevádzka
- Slabý hluk
- Veľký výstupný krútiaci moment
- Vysoký rýchlostný pomer





## Ozubená a hrebene - YYC

- Vysoká presnosť
- Presný prevodový pomer
- Vysoká účinnosť prenosu
- Dlhá životnosť

## Lineárne vozíky-Taiwan HIWIN

- Nízka hlučnosť
- Odolné
- Plynulosť
- Rýchlosť

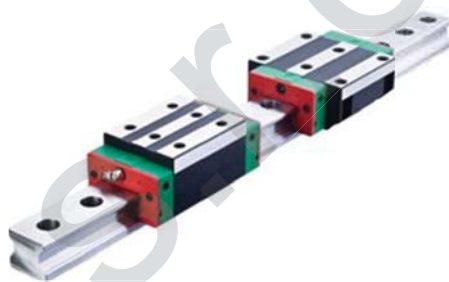

## Servo Motory -Japan YASKAWA

- Vysoká presnosť
  - Vysokorýchlostný výkon
  - Vysoká prispôsobivosť a stabilita
  - Včasnosť, krátka doba dynamickej odozvy motora
- Komfort, nízky hluk

## CYPCUT

- Jednoduché použitie
- Rôzne funkcie úprav
- Podpora diaľkového ovládania
- Alarmy a ochrana v reálnom čase

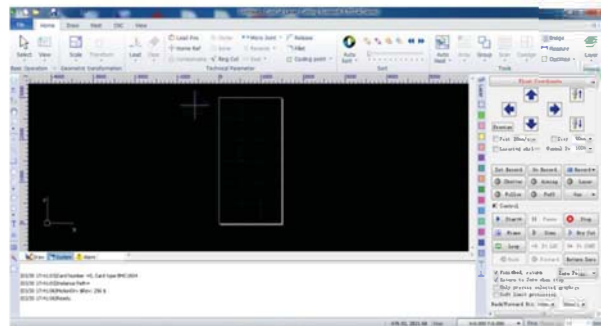



## Chladiaci systém -TongFei Chladič

- Funkcia duálneho chladenia
- Alarmy v reálnom čase
- Ochrana zariadenia

ERBOS s.r.o.



## OFICIÁLNY PREDAJCA PRE SLOVENSKÚ REPUBLIKU

**ERBOS s.r.o.**

📍 Horná Trnavská 432/105,  
010 01 Žilina  
Slovenská republika

🌐 [www.gwklasery.sk](http://www.gwklasery.sk)

☎ +421 944 093 833

[obchod@erbos.sk](mailto:obchod@erbos.sk)

- PREDAJ
- ZÁRUČNÝ SERVIS
- SPOREBNÉ DIELY
- SERVIS
- POZÁRUČNÝ SERVIS
- NÁHRADNÉ DIELY

150 KRAJÍN



# KVALIFIKÁCIA / CERTIFIKÁCIA

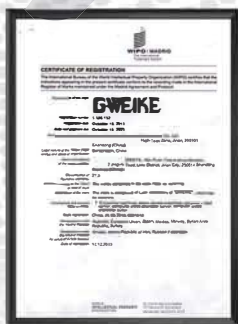

ERBOS s.r.o.

📍 Horná Trnovská 432/105, 010 01 Žilina  
Slovenská republika

🌐 [www.gwklasery.sk](http://www.gwklasery.sk)  
☎ +421 944 093 833

# KONTROLNÝ PROCES KVALITY

01

## INŠPEKCIA KVALITY



TEST LASEROVÉHO ZDROJA



KONTROLA VEDENÍ



KONTROLA REDUKTOROV



TEST LASEROVEJ HLAVY



Kvalifikácia strojových súčastí a obchodný certifikát

02

## KONTROLA KVALITY VÝROBY



Zváranie



Konštrukcia



Frézovanie



Osadenie prvkov



Hliníkový portál



Meranie presnosti



Precízna kalibrácia



Test laserovým interferometrom

ERBOS s.r.o.

📍 Horná Trnovská 432/105, 010 01 Žilina  
Slovenská republika

🌐 [www.gwklasery.sk](http://www.gwklasery.sk)

☎ +421 944 093 833